

**БИТОВА КЛИМАТИЧНА СИСТЕМА  
СТЕНЕН ТИП ИНВЕРТОРНА СПЛИТ СИСТЕМА**

**МОДЕЛИ**

RSG-18LF  
RSG-18LFC  
RSG-24LF  
RSG-24LFC

# СЪДЪРЖАНИЕ

ПРЕПОРЪКИ ЗА БЕЗОПАСНОСТ.....En-1	10°C HEAT ФУНКЦИЯ ..... En-11
ФУНКЦИИ И ВЪЗМОЖНОСТИ.....En-2	ECONOMY ФУНКЦИЯ ..... En-11
НАИМЕНОВАНИЕ НА ЧАСТИТЕ.....En-4	SWING ФУНКЦИЯ ... .....En-12
ПОДГОТОВКА.....En-5	COIL DRY ФУНКЦИЯ .. .....En-12
РАБОТА .....En-6	MANUAL AUTO ФУНКЦИЯ .....En-12
НАСТРОЙКА НА ТАЙМЕР .....En-8	ПОЧИСТВАНЕ И ПОДДРЪЖКА .....En-13
ТАЙМЕР ЗА СЪН .....En-9	НЕИЗПРАВНОСТИ .....En-15
НАСТРОЙКА НА ПОСОКАТА НА ВЪЗДУШНИЯ ПОТОК..... En-10	ПРЕПОРЪКИ ПРИ УПОТРЕБА.....En-16

## ПРЕПОРЪКИ ЗА БЕЗОПАСНОСТ

### ОПАСНО!

- Не се опитвайте да инсталирате климатизатора самостоятелно.
- Климатизатора несъдържа потребителски насочени компоненти. Монтажът, демонтажът и ремонта трябва да се извършва от оторизиран сервиз.
- Преди преместване се консултирайте с оторизиран сервиз.
- Не позволявайте деца, болни и възрастни хора да стоят пред директно насочена струя.
- Не пъхайте предмети и пръчки в отворите или решетките на телата.
- Не пускайте и спирайте климатизатора от захранващото напрежение (или контакта). Използвайте дистанционното управление.
- Прегледайте захранващия кабел за повреди.
- При евентуална повреда (миризма на пушек и т.н.) се свържете веднага с оторизиран сервиз и изключете климатизатора от захранващото напрежение.
- Ако захранващия кабел е повреден, то се свържете с оторизиран сервиз. Не се опитвайте да подменяте кабела самостоятелно.

### ВНИМАНИЕ!

- Редовно проветрявайте помещението.
- Не насочвайте въздушния поток на климатизатора към отоплителни уреди.
- Не се качвайте и не поставяйте предмети върху телата на климатизатора
- Не окачвайте предмети върху телата
- Непоставяйте вази или съдове с вода върху телата на климатизатора.
- Недопускайте директно попадение на вода върху вътрешното тяло
- Недокосвайте частите на климатизатора с мокри ръце.
- Не изключвайте захранващото напрежение по време на работа.
- Изключете захранващото напрежение, ако ще отсъствате за по-дълъг период.
- Проверявайте състоянието на стойките.
- Непоставяйте растения или животни срещу въздушния поток
- Не пийте кондензираната вода от климатизатора.
- Неизползвайте климатизатора при отглеждане на растения, охлаждане на хранителни продукти или при съхранение на произведения на изкуството.
- Вентилите могат да са много горещи или студени, недокосвайте с ръце.
- Не използвайте нагреватели с голям капацитет в близост до климатизатора.
- Непоставяйте предмети или мебели пред решетките на телата.
- Убедете се, че няма електрически уреди на по-малко от 1 метър от телата на климатизатора.
- Неизползвайте лесно възпламеними субстанции - бензин, лак за коса и т.н.
- Този уред не е предназначен за употреба от деца, хора с намалена подвижност или душевно неуравновесени хора. Неправилната употреба на климатизатора може да се отрази негативно на здравето или безопасността.

# ФУНКЦИИ И ВЪЗМОЖНОСТИ

## ИНВЕРТОР

При стартиране климатизаторът работи на пълна мощност, за да може да достигне зададената температура в помещението максимално бързо. След това включва на икономичен режим.

## АВТОМАТИЧНА СМЯНА НА РЕЖИМ

Автоматичен избор на режим на работа (охл./отоп.) в зависимост от зададената температура.

## 10°C HEAT ФУНКЦИЯ

Поддръжка на температура от 10°C с цел да не се преохлади помещението през студените зимни дни.

## ПРОГРАМИРУЕМ ТАЙМЕР

Може да програмирате часа на включване/изключване, или комбинациите :

вкл. -> изкл. ;

изкл. -> вкл.

в рамките на 24 часов период

## SLEEP TIMER

Микрокомпютър изчислява необходимата температура, за да се осигури максимално комфортен сън. След това климатизаторът се изключва

## БЕЗЖИЧНО ДИСТАНЦ. УПРАВЛЕНИЕ

Чрез него контролирате всички функции на климатизатора

## SWING ФУНКЦИЯ

Автоматично движение на клапите за насочване на въздушния поток.

## СВАЛЯЩ СЕ ЛИЦЕВ ПАНЕЛ

При премахване на лицевия панел имате пряк достъп до филтрите и топлообменника - особено важно при поддръжка.

## АНТИ-БАКТЕРИАЛЕН ФИЛТЪР

Неутрализира и спира развитието на бактерии и микроорганизми

## SUPER QUIET ФУНКЦИЯ

При стартиране на тази функцията SUPER QUIET ("Тих режим"), климатизаторът преминава в режим на тиха работа. Вентилаторът на вътрешното тяло работи на бавни обороти.

## ПОЛИФЕНОЛОВ И КАТЕХИНОВ ФИЛТЪР

Анти-бактериални филтри със състав от полифенолови и катехинови частици.

Неутрализират бактериите от преминаващия през тях въздух.

## ЙОННО ДЕОДОРИРАЩ ФИЛТЪР

Микроскопични керамични частици обогатяват въздуха с отрицателно заредени йони.

Fig. 1

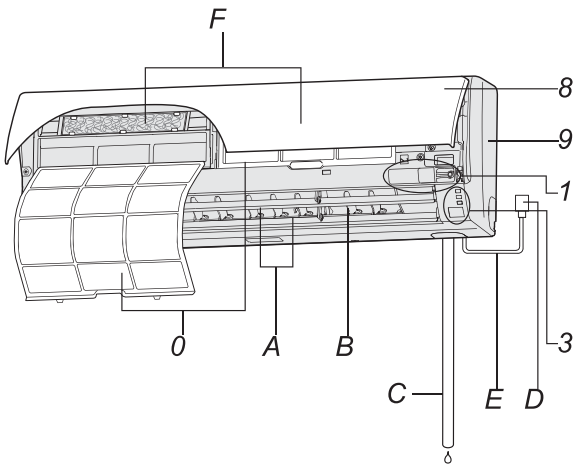

Fig. 5

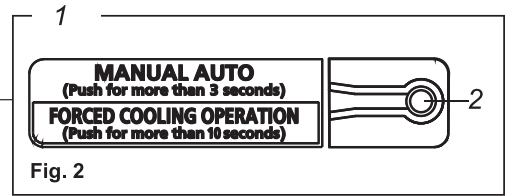
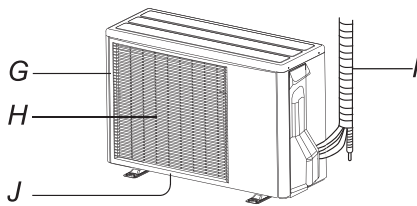

Fig. 2

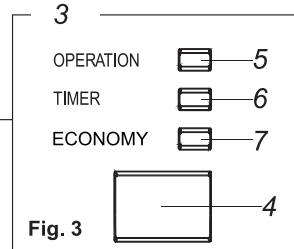

Fig. 3

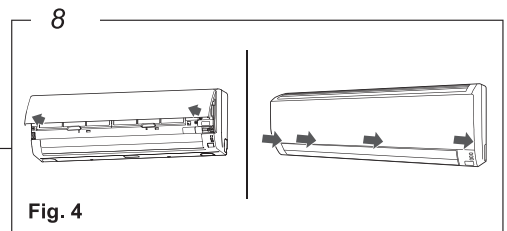

Fig. 4

Fig. 6

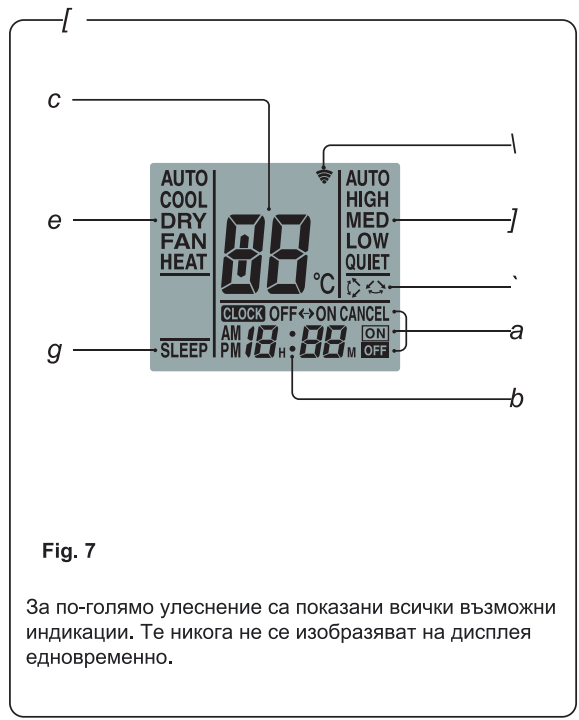
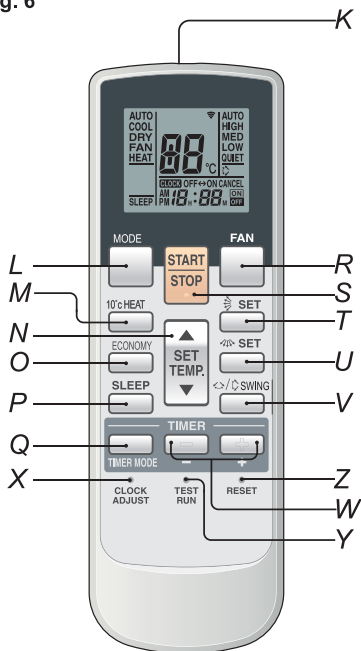

Fig. 7

За по-голямо улеснение са показани всички възможни индикации. Те никога не се изобразяват на дисплея едновременно.

# НАИМЕНОВАНИЕ НА ЧАСТИТЕ

**Fig. 1 Вътрешно**

**1 Контролен панел (Fig. 2)**

**2 MANUAL AUTO БУТОН**

- Ако натиснете и задържите бутона за около 10 секунди, ще се стартира принудителна работа в режим охлаждане.
- Тази особенност е предназначена за сервизните техници.

**3 Индикатор (Fig. 3)**

**4 Приемник за дистанционното**

**5 OPERATION Индикатор (зелен)**

**6 TIMER Индикатор (оранжев)**

- Ако индикаторът премигва продължително време, това означава, че е възникнал проблем (виж глава "Авто рестарт" (AUTO RESTART))

**7 ECONOMY индикатор (зелен)**

светва при активирана функция ECONOMY или функция 10 °C HEAT

**8 Решетка (Fig. 4)**

**9 Лицев панел**

**0 Филтър**

**A Клапи за вертикален въздушния поток**

**B Клапи за хоризонтален въздушния поток (Наляво/надясно)**

**C Кондензна тръба**

**D Щепсел или прекъсвач**

**E Захранващ кабел**

**F Филтър**

**Fig. 5 Външно тяло**

**G Входящ поток**

**H Изходящ поток**

**I Тръби за фреон**

**J Кондензен изход (отдолу)**

**Fig. 6 Дистанционно**

**K ИЧ предавател на сигнал**

**L MODE бутон**

**M 10°C HEAT бутон**

**N SET TEMP. бутони за задаване на температура (▲ / ▼)**

**O ECONOMY бутон**

**P SLEEP бутон**

**Q TIMER MODE бутон**

**R FAN бутон**

**S START/STOP бутон**

**T SET бутон** за вертикалните жалузи

**U SET бутон** за хоризонталните жалузи

**V SWING бутон**

**W TIMER SET ( + / - ) бутон**

**X CLOCK ADJUST бутон**

**Y TEST RUN бутон**

- Този бутон се използва само и единствено при монтаж или тестване. Не е предназначен за ежедневна употреба.

- Ако бутона бъде натиснат по време на работа, климатизатора ще премине в тестов режим, като през това време ще премигват лампите на OPERATION и TIMER едновременно.

- За да спрете тестовата функция натиснете START/STOP бутона.

**Z RESET бутон**

**[ Дисплей на дистан. управление (Fig. 7)**

**\ Индикация за подаден сигнал към климат.**

**] Скоростта на вентилатора**

**` Активиран е режимът SWING**

**a Дисплей на таймера**

**b Текущ час**

**c Изобразява зададената температура**

**e Изобразява зададения режим на работа**

**g Активиран Sleep таймер**

## ВКЛЮЧЕТЕ ЗАХРАНВАНЕТО

- 1 Поставете щепсела (Fig .1 (D)) в контакта, ако се включва директно в ел.мрежата сложете ключ.

## ⚠ ВНИМАНИЕ

- Следете за децата да не глътнат батериите.
- Ако дистанционното управление няма да се използва дълго време- извадете батериите.
- Изтощените батерии задължително се махат от дистанционното управление.
- Не се опитвайте да зареждате батериите.
- Никога не използвайте различни типове батерии.

## ПОСТАВЕТЕ БАТЕРИИТЕ НА ДИСТАН. УПРАВЛЕНИЕ.

- 1 Натиснете и дръпнете капака на батериите, който се намира от обратната страна на пулта за дистанционно управление. Дръпнете капака в указаната посока натискайки стрелката 

- 2 Поставете батериите.  
Съблюдавайте полярностите(⊕/⊖)



- 3 Затворете капка на отсека за батериите

Ако дистанцията на обхват постепенно намалява – сменете батериите и натиснете бутона RESET.

## НАСТРОЙКА НА ЧАСОВНИКА

- 1 Натиснете бутона CLOCK ADJUST (Fig. 6 X ).  
Използвайте за натиск върху бутона тънък предмет (може и върха на молив.

- 2 С помоща на бутона TIMER SET ( ⊕ / ⊖ ) (Fig. 6 W ) настройте текущото време

- ⊕ бутон : натиснете за настройка на времето напред.
- ⊖ бутон : за настройка на времето назад.

(Всяко натискане на тези бутони ще се променя времето с 1 минута напред или назад, за по-бърза промяна заджъжте бутоните натиснати, така времето ще се променя с 10 минути)

- 3 Натиснете бутона CLOCK ADJUST (Fig. 6 X ) отново  
Настройката на часовника е приключено и часовникът започва да работи.

## УПОТРЕБА НА ДИСТАНЦИОННО УПРАВЛЕНИЕ

- За да се осигури правилното функциониране на дистанционното управление е необходимо да се насочи към приемника (Fig.1 4 )
- Диапазонът на обхват е около 7 метра.
- При приемане на подаден сигнал климатизаторът издава звук.
- Ако няма звуков сигнал – натиснете отново бутона на дистанционното управление

## ПОДСТАВКА ЗА ДИСТАНЦИОННОТО УПРАВЛЕНИЕ



1.Позиционирайте подставката

2.Поставете дистанционното управление

3. Вадете дистанционното управление по този начин

## ИЗБОР НА РЕЖИМ НА РАБОТА

**1 Натиснете бутона START/STOP (Fig.6 S ).**  
за да стартирате климатизатора. Ще светне индикаторната лампа OPERATION (зелен) (Fig.3 5)

**2 Натискайте бутона MODE Fig.6 L)**  
докато не стигнете до желанния режим на работа.  
При всяко натискане на бутона ще се сменят режимите в следния ред:

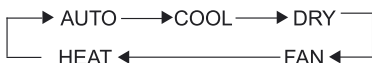

## ИЗБОР НА ТЕМПЕРАТУРА

**Натиснете SET TEMP. бутоните (Fig. 6 N ).**

- ▲ бутон: по-висока температура
- ▼ бутон: по-ниска температура

### ● Диапазон на термостата

AUTO (Автоматичен).....18-30 °C  
Heating (Отопление).....16-30 °C  
Cooling/Dry(Охлаждане/Изсушаване)..... 18-30 °C

### **Забележка:**

в режим FAN (вентилатор) не може да се зададе температура на термостата. Стойността на зададената температура не се появява на дисплея;  
Температурата на термостата трябва да се разглежда като осреднена стойност и е възможно да се различава от температурата в помещението;

## НАСТРОЙКА НА СКОРОСТ НА ВЕНТИЛАТОРА

**Натиснете бутона FAN (Fig. 6 R ).**

при всяко натискане скоростта ще се сменя в следната последователност:



**Когато е на автоматичен режим - AUTO:**

- Отопление:** Вентилаторът работи с цел - максимална циркулация на топлия въздух.  
Но скоростта ще е много бавна ако външната температура е твърде ниска.
- Охлаждане:** Когато температурата в помещението достигне стойности близки до тези на термостата, скоростта на вентилатора ще се забави.
- Вентилатор:** Скоростта е бавна

## SUPER QUIET ФУНКЦИЯ

При стартиране на QUIET режима, скоростта на вентилатора е намалена максимално, с цел намаляване на шума.

- QUIET не може да стартира в режим изсушаване (DRY), същото важи и за режима AUTO
- При стартиран режим Quiet охлаждащия/отоплителния ефект леко ще намалее. Ако това не ви удовлетворява, моля увеличете скоростта на вентилатора

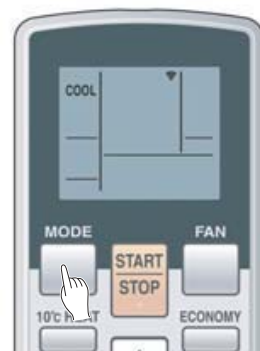

**Пример:**  
Задаване на режим охлаждане (COOL)



**Пример:**  
Задаване на 26 °C.

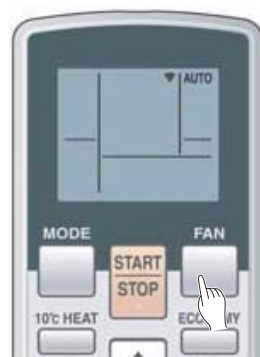

**Пример:**  
Задаване на AUTO

## СПИРАНЕ НА КЛИМАТИЗАТОРА

### Натиснете бутона START/STOP (Fig. 6 S ).

Индокаторната лампа на вътрешното тяло OPERATION (зелена) ще угасне (Fig. 3 5 )

## ОТНОСНО AUTO CHANGEOVER РЕЖИМ

- AUTO:**
- При токущо стартирал режим AUTO CHANGEOVER вентилаторът ще работи на много ниски обороти около 1 минута, докато замери температурата в помещението и избере подходящия режим на работа .  
  
Ако разликата в температурите в помещението и термостата е над +2 °C -> Охлаждане или изсушаване.  
  
Ако разликата е около 2 °C -> Мониторинг  
  
Ако разликата е - 2 °C -> Отопление
  - Ако температурата в помещението е близка до температурата на термостата, то климатикът ще е в режим Мониторинг. Характерно е с това, че вентилаторът работи на изключително ниски обороти, докато разликата в температурата не се увеличи.
  - При зададен автоматичен режим - няма възможност за допълнителен избор, на който и да е друг режим на работа:  
HEAT - отопление, COOL - охлаждане, DRY - изсушаване, FAN - вентилатор

## ОТНОСНО РЕЖИМИТЕ НА РАБОТА

- ОТОПЛЕНИЕ:**
- Използва се за отопление на помещението.
  - Когато е избран режим "Отопление" - в първите 3 до 5 минути вентилаторът ще работи на много ниски обороти или няма да тръгне изобщо. Това е направено с цел да се загрее изцяло топлообменника и да не се допуска подаването на студен въздух в помещението.
  - Вентилаторът може да спре работа и в ситуация, при която е замръзнало външното тяло и климатизаторът, за да продължи нормална работа преминава в режим "Обезкрежаване".  
При режим "Обезкрежаване" започва да премигва индикаторната лампа OPERATION
- ОХЛАЖДАНЕ:**
- Използва се за охлаждане на помещението.
- ИЗСУШАВАНЕ:**
- Нежно охлажда и същевременно изсушава въздуха в помещението.
  - Скоростта на вентилатора се избира автоматично, в зависимост от температурата и влажността в помещението.
- ВЕНТИЛАТОР:**
- Използва се за циркулация на въздуха

**По време на Отопление:**  
Задайте по-висока стойност на термостата от температурата в помещението.

**По време на Охлаждане:**  
Задайте по-ниска температура от тази в помещението.

**По време на режим Вентилатор:**  
Не може да се задават температурни настройки на термостата.



# ТАЙМЕР

Преди да използвате таймера се уверете, че часовникът е сверен коректно (виж. стр. 5)

## УПОТРЕБА НА ТАЙМЕР ЗА ВКЛ.(ON) ИЛИ ЗА ИЗКЛ.(OFF)

**1 Включете климатизатора START/STOP (Fig. 6 S ) (Ако е вече включен, продължете към стъпка 2).**  
ще светне индикаторната лампа OPERATION (зелена) (Fig.3 5)

**2 Натискайте последователно бутона TIMER MODE (Fig. 6 Q ) и изберете таймер OFF или таймер ON**  
при всяко натискане режимите на таймера ще се сменят в следната последователност

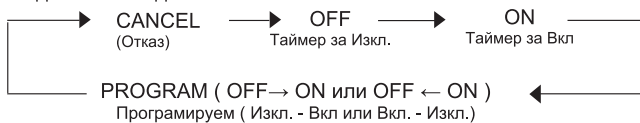

При зададен таймер ще светне лампата TIMER (Fig.3 6 )

**3 Посредством бутона TIMER SET (Fig. 6 W ) изберете OFF (Изкл.) таймер или ON (Вкл.) таймер**  
Настройте желания час, в който да се активира таймера (докато индикаторите на таймера премигват) - посредством бутоните:

**+** бутон: За преместване часовете напред

**-** бутон: За преместване часовете назад.

### За отказ на зададен таймер

Използвайте бутона TIMER MODE, за да достигнете CANCEL (Отказ).

### Промяна на вече зададен таймер

Повторете стъпки 2 и 3.

### Спиране на климатизатора при активиран таймер

Натиснете START/STOP бутона

### Промяна на режим на работа при вече зададен таймер

Всички функции могат да се променят по всяко време, като:

- скорост на вентилатора;
- настройка на температура;
- режим на работа;
- тих режим;

## УПОТРЕБА НА ПРОГРАМИРУЕМ ТАЙМЕР

**1 Включете климатизатора START/STOP бутон (Fig. 6 S ) (Ако е вече включен, продължете към стъпка 2).**  
ще светне индикаторната лампа OPERATION (зелена) (Fig.3 5)

**2 Изберете желания таймер OFF или ON**  
Следвайте инструкциите в " УПОТРЕБА НА ТАЙМЕР ЗА ВКЛ.(ON) ИЛИ ЗА ИЗКЛ.(OFF)" и задайте час.  
ще светне индикаторната лампа TIMER (оранжева) (Fig.3 6)

**3 Натискайте TIMER MODE бутона (Fig. 6 Q ), за да програмирате следващия таймер (OFF → ON или OFF ← ON )**

В първия случай задавате час на изключване и след това час на включване, а във втория час на включване и след това на изключване на климатизатора. Часовете за активиране на таймера се настройват, както е показано в раздел: " УПОТРЕБА НА ТАЙМЕР ЗА ВКЛ. - ON ИЛИ ЗА ИЗКЛ. - OFF" След около 5 секунди дисплей ще се върне в първоначалната позиция.

## ОТНОСНО ПРОГРАМИРУЕМИЯ ТАЙМЕР

- Позволява промяната на последователността на вече дадените настройки за Timer ON и Timer OFF.
- Стартира този таймер, който е с най-близо време до текущото, като на дисплея на дистанционното управление ще се изобрази съответния символ.

### За отказ на зададен таймер

Използвайте бутона TIMER MODE, за да достигнете CANCEL (Отказ).

### Промяна на вече зададен таймер

1. Следвайте инструкциите в " УПОТРЕБА НА ТАЙМЕР ЗА ВКЛ.(ON) ИЛИ ЗА ИЗКЛ.(OFF)" и направете желаната корекция.
2. Изберете типа таймер, който ще коригирате дали OFF → ON или OFF ← ON.

### Спиране на климатизатора при активиран таймер

Натиснете START/STOP бутона

### Промяна на режим на работа при вече зададен таймер

Всички функции могат да се променят по всяко време, като:

- скорост на вентилатора;
- настройка на температура;
- режим на работа;
- тих режим;

# SLEEP ТАЙМЕР

SLEEP таймерът не е като останалите функции. Неговата цел е осигуряване на комфортен сън, след което климатизаторът да прекрати своята работа.

## УПОТРЕБА НА SLEEP ТАЙМЕРА

При работещ климатик натиснете бутонна SLEEP, ще светне индикаторната лампа на таймера (оранжева).

Това показва, че таймерът е активиран.

### To Cancel the Timer:

Use the TIMER MODE button to select "CANCEL".

The air conditioner will return to normal operation.

## Промяна на настройките на таймера

Натиснете SLEEP бутон (Fig. 6 P) още веднъж посредством TIMER SET (+ / -) бутони (Fig. 6 W),

за да промените времетраенето на функцията

### To Stop the Air Conditioner During Timer Operation:

Press the START/STOP button.

**+** Бутон: За преместване часовете напред

**-** Бутон: За преместване часовете назад.

За отказ натиснете последователно бутонна TIMER SET докато не стигне позиция CANCEL

## ОТНОЧНО SLEEP ТАЙМЕРА

За да се предотврати преохлаждане или твърде висока температура - климатизаторът автоматично променя температурата на термостата, след което климатизаторът се изключва.

### По време на отопление:

Когато е активиран SLEEP таймерът температурата на термостата автоматично се понижава с 1 °C на всеки 30 минути, докато не достигне обща разлика от 4 °C, след което климатизаторът се изключва.

### При охлаждане/изсушаване:

Когато е активиран SLEEP таймерът температурата на термостата автоматично се повишава с 1 °C на всеки 60 минути, докато не достигне обща разлика от 2 °C, след което климатизаторът се изключва.

SLEEP таймер

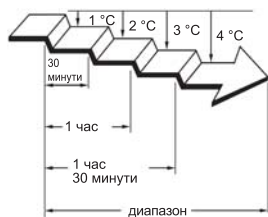

SLEEP таймер

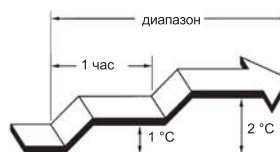

# НАСТРОЙКА НА ВЪЗДУШНИЯ ПОТОК

Верикалното насочване на въздушния поток (надолу/нагоре) може да се настрои посредством бутона SET. Хоризонталния въздушен поток се извършва ръчно, като се преместват жалузите, както е показано на примерите по-долу.

## ВЕРТИКАЛНО НАСОЧВАНЕ

Натиснет SET бутона (Fig. 6 U).



при всяко натискане ще се променя посоката както следва:

1 ↔ 2 ↔ 3 ↔ 4 ↔ 5 ↔ 6

**Типове въздушен поток:**

1 ,2 ,3 : При Охлаждане/Изсушаване  
4 ,5 ,6 : При Отопление

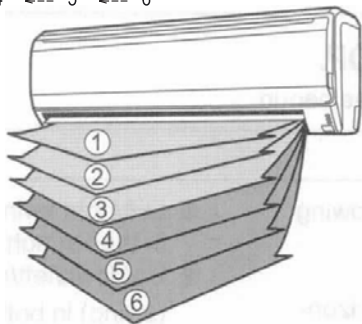

Няма промяна в индикациите на дистанционното управление.

- Промяната на въздушния поток е съобразена с зададения режим на работа
- При режим AUTO в процеса на мониторинг позицията на клапите ще е 1. Промяната им през този период е невъзможна.  
Охлаждане / Изсушаване : Позиция 1  
Отопление : Позиция 6

## ⚠ОПАСНО!

- Никога не пъхайте пръсти или предмети в отворите на вътрешното или външното тяло.
- Винаги използвайте бутона SET за настройка на въздушен поток. Ръчната промяна ще доведе до неговата повреда.
- Вертикалната промяна винаги зависи от зададения режим на работа.
- Ако в помещението се намират деца, въздастни или болни хора е желателно да подберете подходяща температура и скорост на вентилатора.

## ХОРИЗОНТАЛНО НАСОЧВАНЕ

**Настройка наляво/надясно**

- Изберете желаната посока на въздушния поток посредством бутоните на дистанционното управление



① ↔ ② ↔ ③ ↔ ④ ↔ ⑤

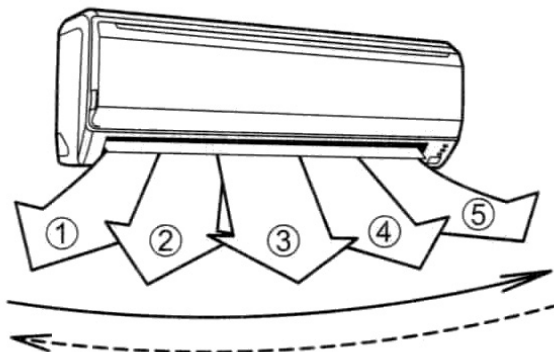

# 10°C HEAT ФУНКЦИЯ

- При натискане на този бутон 10°C HEAT (Fig.6 , M ) се активира функция, при която климатизаторът преминава в режим отопление с зададена температура на термостата 10 градуса. Тази функция е предназначена да поддържа умерена температура в помещението при изключително студените дни през зимата при минимална консумация на ел.енергия. За спиране на тази функция натиснете бутона отново.

## Употреба на функцията 10°C HEAT

Натиснете бутона 10°C HEAT 

## Отказ на функцията 10°C HEAT

Натиснете START/STOP бутона   
Функцията ще спре

При активирана функция 10°C HEAT нямате възможност да използвате следните функции.

- ТАЙМЕР
  - SLEEP ;
  - Скорост на вентилатора ;
  - Насочване на въздушния поток ;
-  SWING

# ИКОНОМИЧЕН РЕЖИМ (ECONOMY)

Активира се при работещ климатизатор

## Употреба на ECONOMY функцията

Натиснете ECONOMY бутона 

За активиране на тази функция натиснете бутона ECONOMY на дистанционното управление. В следствие на това ще се появи индикацията  на дисплея и климатизатора ще работи в енерго спестяващ режим.

## Спиране на ECONOMY функцията

Натиснете ECONOMY бутона  **отново.**

За спиране на тази функция натиснете бутона ECONOMY на дистанционното управление. В следствие на това ще изчезне индикацията  на дисплея и климатизатора ще спре енерго спестяващия режим.

## Относно ECONOMY функцията

С тази функция се намалява с около 70% производителността на климатизатора, но за сметка на това е намален разхода на ел.енергия. За спиране на тази функция натиснете бутона отново.

- Ако е недостатъчно комфортно климатизирано помещението преминете на нормален режим на работа.
- Ако уреда е в автоматичен режим на работа, то ECONOMY функцията няма да може да се използва.
- При енергоспестяващия режим се наблюдава по-интензивно понижаване на влажността в помещението.

# SWING ФУНКЦИЯ

Преди да използвате функцията включете климатизатора (ако не е включен и неработи)

## Избор на SWING функция

Натиснете бутона SWING



Насочването на въздушния поток ще бъде автоматично.

При всяко натискане на бутона  автоматичната промяна на въздушния поток (SWING) ще се променя в следния ред:



## Относно Swing функция

Охлаждане / Изсушаване: Swings между 1 и 3

При Отопление: Swings между 3 и 6

- SWING функцията не е активна при много ниски обороти на вентилатора

# MANUAL AUTO БУТОН

Ако сте загубили дистанционното управление , натиснете бутона MANUAL AUTO на вътрешното тяло

## Как да използваме бутона MANUAL AUTO

Натиснете бутона MANUAL AUTO (Fig. 2 2 ) на вътрешното тяло за около 3 секунди

За да спрете натиснете бутона MANUAL AUTO (Fig. 2 2 ) отново за около 3 секунди

- При активиране на MANUAL AUTO климатизаторът ще работи в автоматичен режим с зададена температура 24°C.
- При повторно натискане на бутона се спира функцията и се изключва климатизатора.

# ПОЧИСТВАНЕ И ПОДДРЪЖКА



## ВНИМАНИЕ!

- Преди да започнете да почиствате климатизатора задължително го изключете от захранващото напрежение.
- Убедете се, че лицевия панел е надеждно закрепен (Fig.1 8 ).
- При почистване недокосвайте (особенно с мокри ръце) топлообменника

### Почистване на лицевия панел

#### 1. Премахнете лицевия панел.

- 1 Повдигнете лицевия панел както е показано на рисунката.  
\* Поставете пръстите в двата края и повдигайте нагоре.
- 2 Повдигайте лицевия панел нагоре докато застане в хоризонтално положение

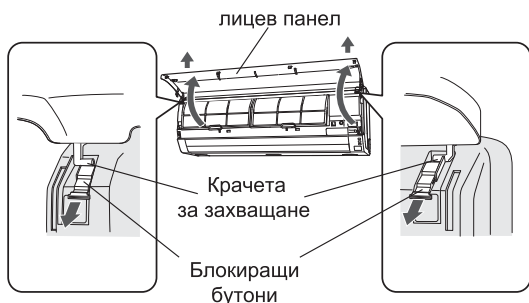

#### 2. Почистете

Почистете с прахосмукачка, с леко влажна кърпа и най-накрая със суха кърпа

#### 3. Премахване на лицевия панел.

- 1 Дръпнете блокиращите бутони.
- 2 задръжте панела в хоризонтално положение;
- 3 Следвайте указания ред и посока на предвижване на блокировката, за да се освободят крачетата за захващане.

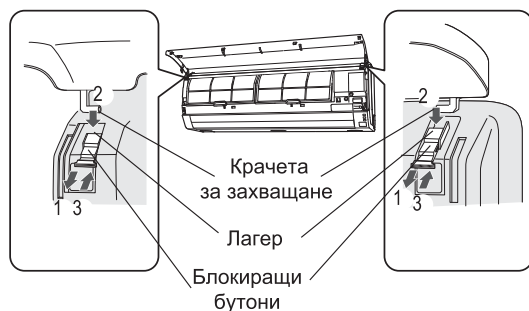

### Почистване на постоянен филтър

#### 1. Отворете или премахнете лицевия панел и дръпнете филтрите надолу.

Повдигнете внимателно филтъра леко нагоре, докато се откачат закачалките.



#### 2. Почистете внимателно с прахосмукачка, с леко влажна кърпа и най-накрая със суха кърпа.

#### 3. След като са изцяло изсушени поставете филтрите обратно и след това поставете и затворете лицевия панел.

- 1 Плъзнете внимателно обратно филтрите по улея и поставете закачалките в съответните им места.

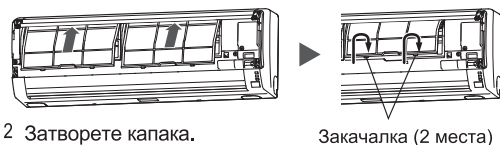

- 2 Затворете капака.

(Примера е даден без капак с цел по-добро онагледяване)

- Никога не използвайте препарати съдържащи активни съставки, абразивни, както и бензин, ацетон и др.
- Почиствайте редовно филтрите, насъбралият се прах може да понижи драстично ефективността на климатизатора.
- При редовна употреба на климатизатора филтрите трябва да се почистват поне веднъж на 2 седмици.
- Не пускайте климатизатора с недобре затворен или отворен капак

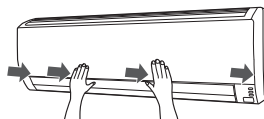

- Ако не почиствате редовно филтрите, това може да се окаже върху ефективността на климатизатора, да увеличи шума и вибрациите, и дори да го повреди. Освен редовното почистване на филтрите е необходима ежегодна профилактика (тя се извършва от оторизиран сервиз)
- Не използвайте гореща вода при миене! Температурата на водата не трябва да превишава 40 °C, не използвайте абразивни или препарати със активни вещества.
- Непръскайте с лак за коса, дезодорант или други лесно възпламеними вещества
- Ако не сте използвали климатизатора повече от 1 месец, то оставете да работи в режим FAN (вентилатор), с цел да се изсуши вътрешното тяло за около половин час.

# ПОЧИСТВАНЕ И ПОДДРЪЖКА

## Поставяне на анти-бактериалните филтри

1. Отворете лицевия панел и погледнете отдолу.
2. Филтрите са закачени и са поставени в рамки.

- Филтърът се държи на 6 щифта;

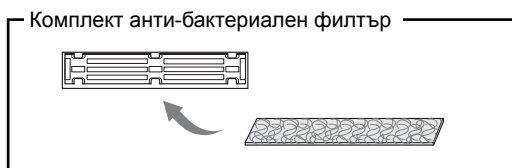
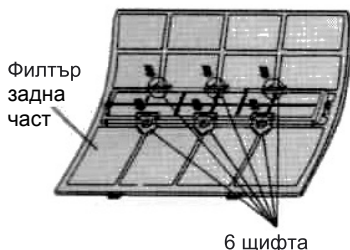

Закачалки на 2 места

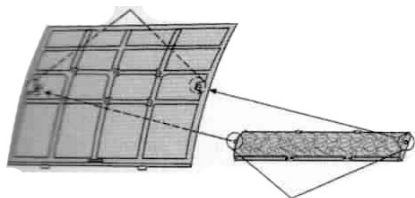

Закачалки на 2 места

3. Поставете двата филтъра и затворете лицевия панел

- Не сменяйте филтрите при работещ климатизатор

- След като поставите анти-бактериалните филтри, за по-голяма ефективност изберете скоростта на вентилатора на HIGH (висока)

## Подмяна на анти-бактериални филтри

Тези филтри не са постоянни, имат около 3 месеца експлоатационен живот. След това е добре да се подменят.

1. Отворете лицевия панел, премахнете стария филтър и поставете новия.

2. Поставете новите филтри в пластмасовата рамка.

3. Поставете рамките обратно на предназначенията места

- 1 Поставянето е в обратен ред на изваждането.
- 2 Поставете филтрите по същия начин, както са били преди това. Пластмасовите рамки трябва да се фиксират плътно.

4. След смяната на филтрите затворете плътно лицевия панел

- Не сменяйте филтрите при работещ климатизатор

## Относно филтрите

### ПОЛИФЕНОЛОВ КАТЕХИНОВ ФИЛТЪР

- Филтъра не може да се мие. След изтичане на експлоатационния живот се подменя.
- Дръжте филтрите в опаковката, ако няма да ги ползвате. Веднъж разпечатани те започват да губят своите анти-бактериални качества.

- Филтрите се подменят на всеки 3 месеца

Филтъра е консуматив, който закупува допълнително.

### [Йонно дезодориращ филтър (светло син)]

- Експлоатационния живот на този филтър е около 3 години
- Подменя се само филтъра. Консуматива се предлага без пластмасовата рамка.

Филтъра е консуматив, който закупува допълнително.

### Поддръжка на йонно дезодориращия филтър

За да поддържате филтъра в добро състояние го почиствайте с например прахосмукачка на всеки 3 месеца (не го мийте).

- 1 Премахнете дезодориращия филтър
- 2 Почистете с прахосмукачка или изстучайте
- 3 Поставете обратно.

# ИЗБОР НА КОД

Ако има монтирани няколко вътрешни тела, като всяко тяло е с индивидуално дистанционно управление, то е необходимо да се променят кодовете, за да се осигури индивидуална работа на дистанционните и вътрешните тела. В противен случай едно дистанционно управление ще контролира няколко вътрешни тела.

## Избор на код

Следвайте по-долу описаните стъпки, за да настроите индивидуално управление на телата и дистанционните. (Забележка: ако не е променен сигналинга на вътрешното тяло, то промяната сигналига на дистанционното управление няма да се приеме от тялото)

- 1** Натиснете **START/STOP** бутона само когато е показан на дисплея часовниковото време.
- 2** Натиснете **MODE** бутона за около 5 секунди  
Ще се появи текущия код (обикн. е буквата **A**).
- 3** Натиснете **SET TEMP.** (**▲ / ▼**) бутона за да се промени сигналинга между **A-b-c-d**  
Изберете съответния код
- 4** Натиснете **MODE** бутона още веднъж, за да потвърдите настройката и да се върнете в изходна позиция.

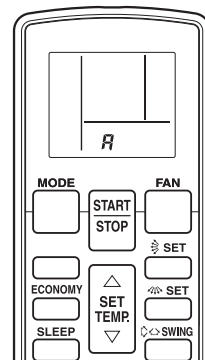

Ако не натиснете бутона **MODE** след около 30 секунди дистанционното ще се върне в първоначалната си настройка. Ако ще променяте кода, ще трябва да започнете от стъпка 1



# НЕИЗПРАВНОСТИ



При съмнение за сериозна повреда (симптоми като миризма на изгоряло, дим и т.н.) спрете веднага климатизатора от захранващото напрежение и се свържете с оторизиран сервиз. Изключването от дистанционното управление не изключва захранващото напрежение.

Преди да се свържете със сервиз, моля проверете следното:

	Симптом	Проблем	Виж стр.
Нормална работа	Незапочва веднага работа	<ul style="list-style-type: none"> <li>● Ако сте изключили климатизатора и след това веднага сте го включили, то той няма да започне веднага работа. Ще се активира 3 минутна защита на компресора.</li> <li>● Ако повреме на работа изключите климатизатора от захранващото напрежение и го включите, ще трябва да изчакате да премине 3 минутната защита на компресора.</li> </ul>	—
	Чува се шум	<ul style="list-style-type: none"> <li>● След спиране на климатизатора или непосредствено след включване е възможно да се чува шум на течаща вода. Това е нормално, чува се шума на течащия фреон в тръбите.</li> <li>● По време на работа или преди/след работа може да се чува шум от пропукване - това е резултат от свиването и разширяването на пластмасовите компоненти във вътрешното тяло</li> </ul>	—
		<ul style="list-style-type: none"> <li>● По време на отопление може да се чуе съскане от вътрешното тяло това се случва, когато климатизатора премине в режим "Обезкрежаване"</li> </ul>	16
	Миризма	<ul style="list-style-type: none"> <li>● По време на работа климатизаторът поема от околните миризми мебели, тютюн и т.н. и това е нормално състояние. Редовната профилактика ще поддържа климатизатора в добро състояние.</li> </ul>	—
	Мъгла или пара от вътрешното тяло	<ul style="list-style-type: none"> <li>● Появата на пара или мъгла се получава най-често в режим охлаждане COOL или изсушаване DRY когато в помещението има висока влажност на въздуха.</li> </ul>	—
		<ul style="list-style-type: none"> <li>● Когато климатизатора е в режим отопление този ефект е възможно да се получи, когато се обезкрежава външното тяло</li> </ul>	16
	Въздушния поток е слаб или изобщо липсва	<ul style="list-style-type: none"> <li>● Когато сте стартирали токущо климатизатора той няма да започне докато не загреят всички елементи на топлообменника</li> <li>● По време на отопление, когато температурата в помещението е по-висока от зададената или при охлаждане, когато температурата в помещението е по-ниска от зададената.</li> </ul>	—
		<ul style="list-style-type: none"> <li>● При обезкрежаване (в режим Отопление). След като премине обезкрежаването ще започне отново работа (от 7 до 15мин.) през това време ще премигва индикаторната лампа OPERATION</li> </ul>	16
		<ul style="list-style-type: none"> <li>● По време на режим Изсушване DRY скоростта на вентилатора може да е много бавна или да спре, защото климатизатора е в режим "Мониторинг"</li> </ul>	6
		<ul style="list-style-type: none"> <li>● Скоростта на вентилатора е Super Quiet</li> </ul>	6
<ul style="list-style-type: none"> <li>● В режим AUTO, климатизатора е в режим "Мониторинг"</li> </ul>		6	
Вода тече от външното тяло		<ul style="list-style-type: none"> <li>● При Отопление, когато се обезкрежава външното тяло е възможно да тече вода</li> </ul>	16

# НЕИЗПРАВНОСТИ

	Симптом	Проверете	Виж стр.
ПРОВЕРЕТЕ ОЩЕ ВЕДНЪЖ	Климатизаторът изобщо не работи:	<ul style="list-style-type: none"><li>● Възможно е климатизаторът да не е включен в електрозахранването!</li><li>● Възможен е проблем с електрозахранването!</li><li>● Възможно е да е изгорял предпазител.</li></ul>	—
		<ul style="list-style-type: none"><li>● Възможно е да е включен таймер!</li></ul>	8 - 9
	Климатизаторът работи лошо в режим ОХЛАЖДАНЕ:	<ul style="list-style-type: none"><li>● Възможно е въздушните филтрите да са замърсени!</li><li>● Възможно е неправилно да е зададена температурата!</li><li>● Възможно е да има отворен прозорец или врата!</li><li>● Възможно е при режим ОХЛАЖДАНЕ през прозореца да прониква ярка слънчева светлина.(затворете щорите)!</li><li>● Възможно е при режим ОХЛАЖДАНЕ в помещението да работи нагревателен уред или компютър, или в помещението да има много хора!</li></ul>	—
		<ul style="list-style-type: none"><li>● Възможно е климатизатора да е настроен на режим SUPER QUIET</li></ul>	6
	Климатизаторът не реагира на команди от дистанционното управление	<ul style="list-style-type: none"><li>● Възможно е батериите на дистанционното управление да са слаби!</li><li>● Възможно е батериите на дистанционното управление да са поставени неправилно!</li></ul>	5

Ако все още има проблем или мирише на изгоряло, излиза пушек от телата, или премигват едновременно индикаторните лампи на TIMER и OPERATION, тогава изключете климатизатора от захранващото напрежение и се свържете с оторизиран сервис.

## ПРЕПОРЪКИ ПРИ УПОТРЕБА

### ЕФЕКТИВНОСТ ПРИ ОТОПЛЕНИЕ

#### Ефективност при отопление

- Климатизаторът работи на принципа на термо-помпа, поглъща топлината от външния въздух и го предава в помещението. В резултат на това при понижаване на външната температура ефективността на климатизатора намалява. Ако отоплението от климатизатора не Ви е достатъчно, препоръчваме да го използвате в комбинация с друг отоплителен уред.
- Климатизатори работещи на принципа на термо-помпа, затоплят помещението посредством циркулацията въздуха, затова за затопляне на помещението е необходимо време.

#### Микро-компютър контролира Обезкрежаването

- За да се предотврати понижената ефективност на работа съществува режим ОБЕЗКРЕЖАВАНЕ. При образуване на лед уреда временно спира работа и в течение на известен период, приблизително около 5 –7 минути, работи в режим ОБЕЗКРЕЖАВАНЕ. По време на работа в автоматичен режим ОБЕЗКРЕЖАВАНЕ мига индикаторна лампа OPERATION (зелена). Процесът е автоматичен и ръчна намеса е невъзможна.

### AUTO Рестарт

#### Ако прекъсне захранването

- В случай на прекъснато електрозахранване: В случай на прекъснато електрозахранване, климатизаторът автоматически възобновява работата си в по-рано избрания режим на работа след възстановяване на електрозахранването.
- Използването на други електроуреди и радиопредаватели в близост до климатизатора може да доведе до неправилна работа на уреда. В този случай изключете уреда от електрозахранването и след това го включете отново, настройте дистанционното управление на желанния режим и стойности и включете климатизатора.
- Ако климатизаторът се използва при температури високи от посочените, възможно е да се включи системата за самозащита, предотвратяваща повреда във вътрешните схеми на климатизатора. Освен това при използване на климатизатора в режим ОХЛАЖДАНЕ и ИЗСУШАВАНЕ е възможно заскрежаване на теплообменника, което може да доведе до теч на вода и до други повреди. При продължително използване на климатизатора в условия на висока влажност е възможна поява на конденз по вътрешното тяло на климатизатора.

# ПРЕПОРЪКИ ПРИ УПОТРЕБА

## Температура и влажност на въздуха

	Режим Охлаждане	Режим Отопление	Режим Отопление
Външна температура	Приблизително 10 до 43 °C	Приблизително 10 до 43 °C	Прибл. -25 до 24 °C
Вътрешна температура	Приблизително 18 до 32 °C	Приблизително 18 до 32 °C	~ 30 °C или по-малко

- Ако се използва климатизатора извън посочените граници, е възможно да се включи интегрираната защита с цел защита на електронните компоненти. Освен това в режим Охлаждане и Изсушаване при по-ниски температури е възможно да замръзне топлообменника на вътрешното тяло и да доведе до протичане на вода или друга повреда.
- Неизползвайте климатизатора за други цели освен за Охлаждане, Отопление, Изсушаване и Вентилатор.
- Ако климатизатора се използва продължително време (няколко часа) в помещение с висока влажност ( 80% или повече) то конденза може да се събере в по-голямо количество и да изтече на пода.